



规格书

SPS100 光感探头

➤ 概述:

SPS100光感探头是摩西尔推出的一款配套于M-MFN02多功能卡使用的产品。

➤ 功能特性:

1. 监控环境光照度值。
2. 连接多功能卡MFN02。
3. 标配1.5米线。
4. 不需要外接电源供电。

➤ 探头尺寸:

规格尺寸：单位： MM。

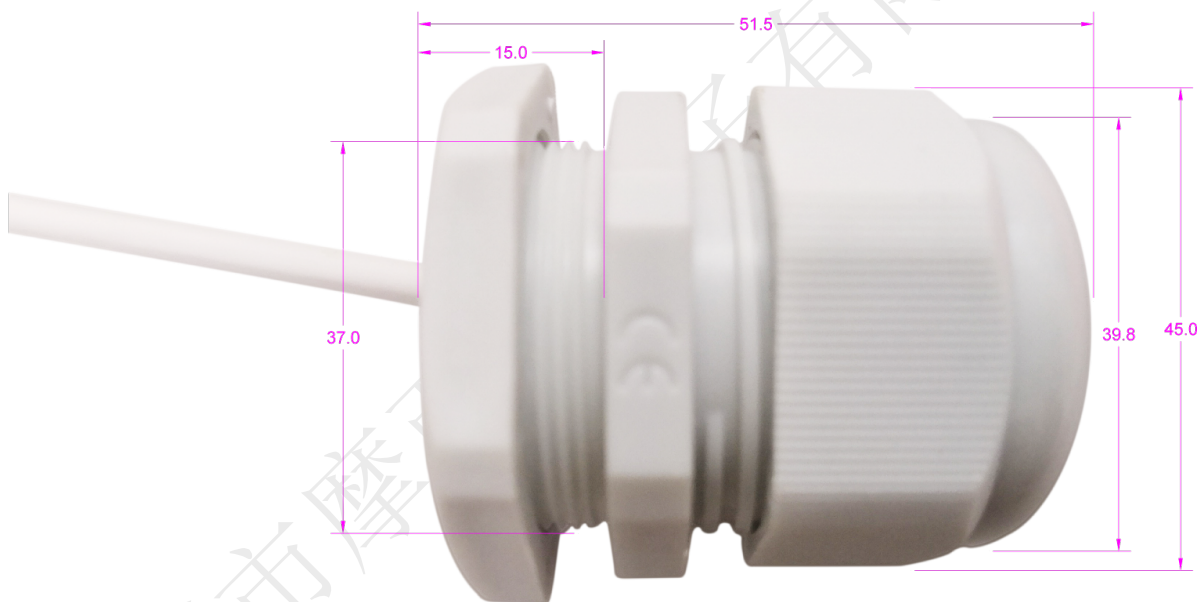

➤ 规格参数:

型号	SPS100
额定电压	5.0V
测量亮度范围	0-65535 lux
工作环境温度	-30℃-75℃
工作环境湿度	0%RH-99%RH
线长	1.5M
净重	112g

➤ 标准包装:

名称	规格	数量
光感探头	SPS100	1个

深圳市摩西尔电子有限公司